

SCHNITT A-A  
MABSTAB 1 : 10

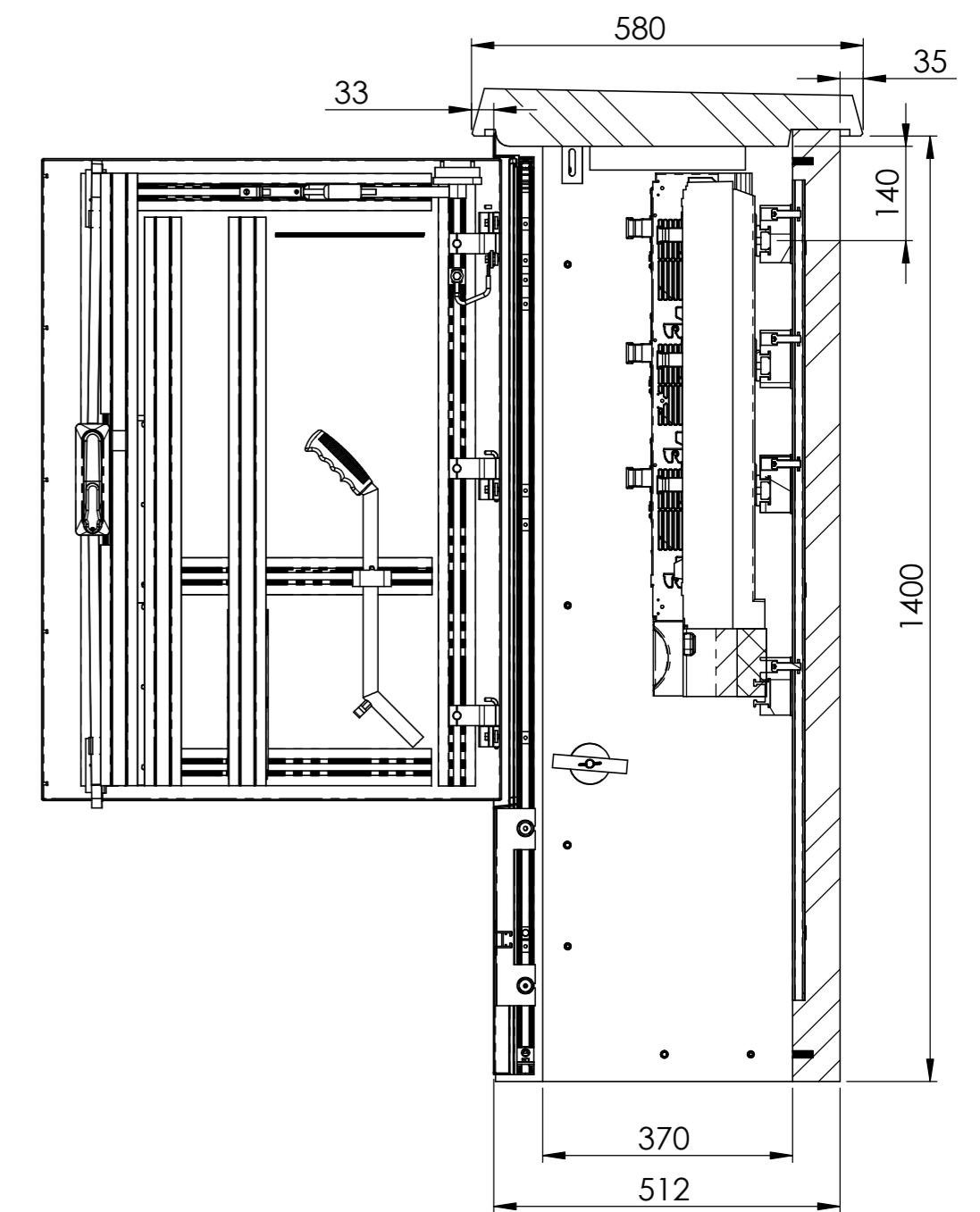

SCHNITT B-B  
MABSTAB 1 : 10

EW Abteil

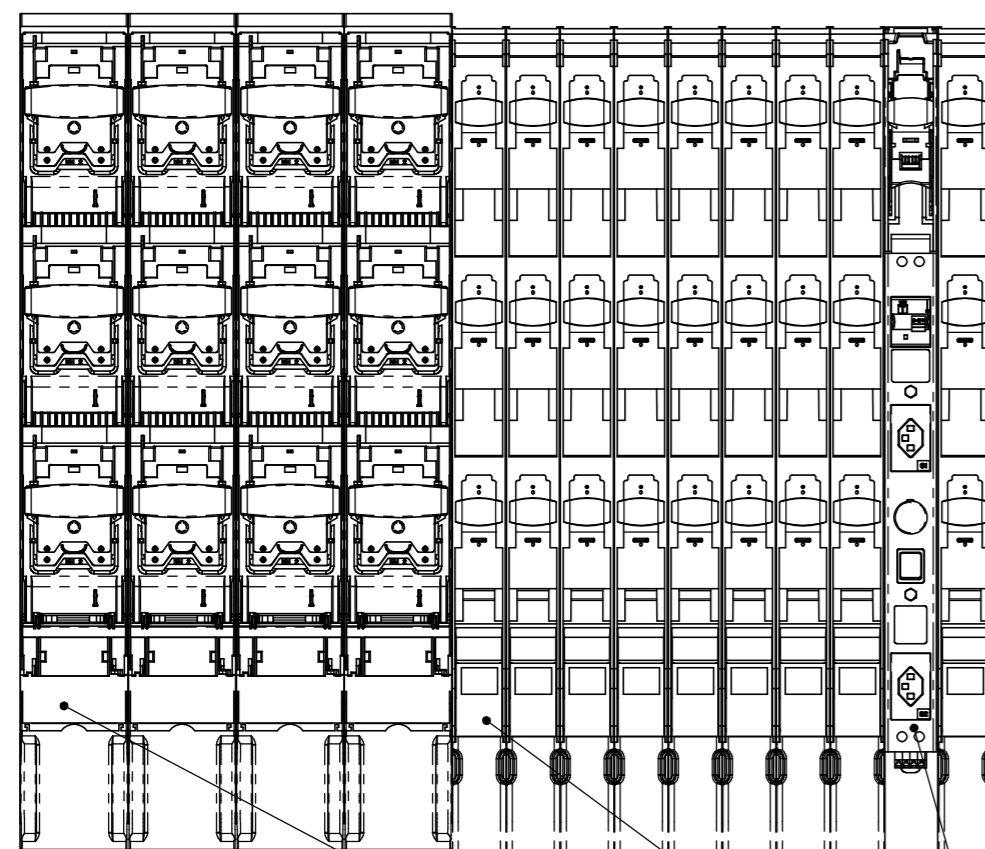

Kabinenausbau gem. Vorgaben Florida 13 bestehend aus:

- Sammelschienausbau FVK 630A (3L+PEN)
- PEN-Anschlüsse
- Lastschaltleisten und Zubehör TRIVER+
- Tableau für Rundsteuerung OeB seitlich rechts - ca. 400mm
- OeB Klemmensteg 5x 2LNPE 10mm<sup>2</sup> (Trennklemmen)

2x TRIVER + DIN00 Eigenbedarfsleiste

9x TRIVER + DIN00 mit Schraubanschluss

4x TRIVER + DIN2 mit Schraubanschluss

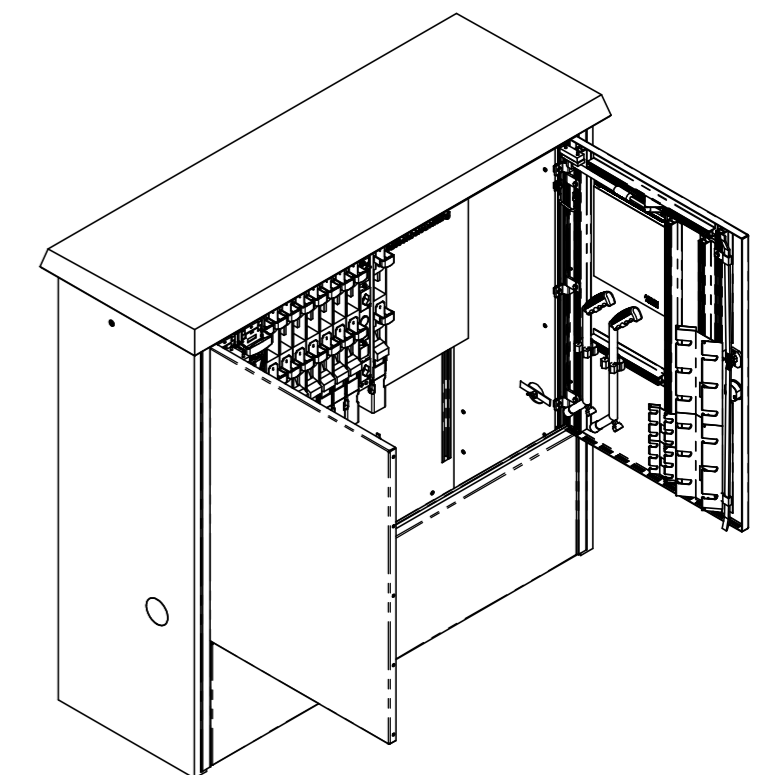

Allgemeintoleranzen ISO 2768-m		Material:		Gewicht: 720 Kg		
Florida 13 SP AN2300045			Massstab	Gezeichnet	01.03.2022	MH
			1:10	Geprüft	01.03.2022	MH
Kierzek c/o EW Hauptwil			Datum	Name		
			Format	Zeichnungsnr.		
			A2	027-355		